



46

### INFORME DE INSPECCION DE TERRENO PARA VERIFICACION DE

Presencia de Recursos  Profundidad  Accidente Geográfico  Tipo de Fondo

|                           |                                  |
|---------------------------|----------------------------------|
| Solicitud N°<br>207123047 | Solicitante<br>NOVA AUSTRAL S.A. |
|---------------------------|----------------------------------|

|               |                          |   |
|---------------|--------------------------|---|
| Región<br>XII | Comuna<br>Cabo de Hornos | Area o Localidad<br>CANAL COCKBURN, PENINSULA BRECKNOCK |
|---------------|--------------------------|---|

|                     |                       |                           |
|---------------------|-----------------------|---------------------------|
| Fecha<br>07.11.2009 | Hora Inicio<br>09:10  | Embarcación<br>DEL MAR II |
|                     | Hora Término<br>09:55 | CB<br>9858                |

|  |            |                  |                  |
|--|------------|------------------|------------------|
| Carta                                      | Shoa 12400 | Area             | 08,09 Hás        |
| Coordenadas Geográficas Carta Shoa 12400 : | Vértice    | Latitud          | Longitud         |
|  | A          | 54° 25' 16,00" S | 71° 11' 34,00" O |
|  | B          | 54° 25' 11,00" S | 71° 11' 38,50" O |
|  | C          | 54° 25' 04,00" S | 71° 11' 16,00" O |
| Coordenadas Geográficas Datum WGS84 :      | Vértice    | Latitud          | Longitud         |
|  | A          | 54° 25' 23,59" S | 71° 12' 30,15" O |
|  | B          | 54° 25' 18,52" S | 71° 12' 34,49" O |
|  | C          | 54° 25' 11,84" S | 71° 12' 11,58" O |
|  | D          | 54° 25' 16,90" S | 71° 12' 07,23" O |

Observaciones (Anotar situaciones u observaciones que expliquen o refuercen la inspección realizada)

- SE REALIZO BUCEO debido a la baja Profundidad del SECTOR (menor de 25 metros)
- FONDO: FANGO
- SECTOR UTILIZADO para la captura de fentolla y extracción de lUGA (AREA ALBERDADA)

|                              |                             |                             |                |                           |               |
|------------------------------|-----------------------------|-----------------------------|----------------|---------------------------|---------------|
| Hora de la Medición<br>09:20 | Ajuste de Marea (mt)<br>1.9 | Prof. Máxima<br>110 Observ. | 111.9 Ajustada | Prof. Mínima<br>9 Observ. | 10.9 Ajustada |
|------------------------------|-----------------------------|-----------------------------|----------------|---------------------------|---------------|



Solicitud 207123047; Campaña 4 - 2009



Dibujar (a mano alzada) la forma del sector solicitado. En dicho croquis, anotar la ubicación y valores de las profundidades registradas. Asimismo, ubicar el lugar de las unidades de muestreo y cuadrantes cuando corresponda.

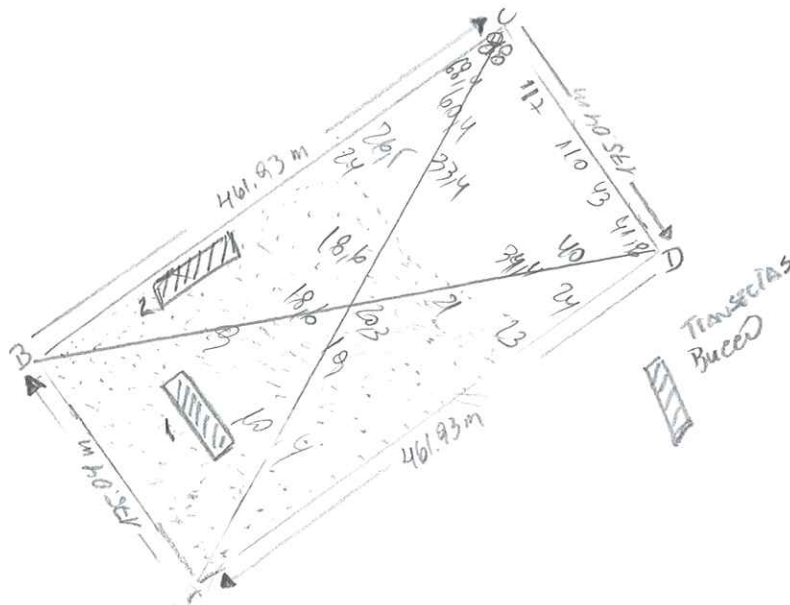

Superficie muestreable aprox. : 1.5 ha.

Valores de profundidad sin ajuste de marea.

Superficie de las Transectas :

Por defecto y a menos que se indique un valor diferente, las transectas tienen siempre una superficie muestral de 100 mt<sup>2</sup> (50 mt \* 2 mt).

Transecta N° 1

Sin presencia de recursos

| Recursos                  | Estado (S/J/A) | Censo (Transecta) | Cuadrantes (0,25 mt <sup>2</sup> c/u) |    |    |    |    |    |    |    |    |    | Unid. |       |
|---------------------------|----------------|-------------------|---------------------------------------|----|----|----|----|----|----|----|----|----|-------|-------|
|                           |                |                   | 01                                    | 02 | 03 | 04 | 05 | 06 | 07 | 08 | 09 | 10 |       |       |
| Almeja                    |                |                   |                                       |    |    |    |    |    |    |    |    |    |       | Unid. |
| Caracol Picuyo            |                |                   |                                       |    |    |    |    |    |    |    |    |    |       | Unid. |
| Caracol Trophon           |                |                   |                                       |    |    |    |    |    |    |    |    |    |       | Unid. |
| Caracol Trumulco          |                |                   |                                       |    |    |    |    |    |    |    |    |    |       | Unid. |
| Centolla                  |                |                   |                                       |    |    |    |    |    |    |    |    |    |       | Unid. |
| Centollón                 |                |                   |                                       |    |    |    |    |    |    |    |    |    |       | Unid. |
| Cholqa                    |                |                   |                                       |    |    |    |    |    |    |    |    |    |       | Unid. |
| Chorito                   |                |                   |                                       |    |    |    |    |    |    |    |    |    |       | Unid. |
| Erizo                     |                |                   |                                       |    |    |    |    |    |    |    |    |    |       | Unid. |
| Huepo                     |                |                   |                                       |    |    |    |    |    |    |    |    |    |       | Unid. |
| Langostino de los canales |                |                   |                                       |    |    |    |    |    |    |    |    |    |       | Unid. |





Análisis de presencia de Banco Natural

| Pert      | profundidad de análisis | especie indicada en informe | Especie o grupo a evaluar | m <sup>2</sup> um (1) | m <sup>2</sup> um (2) | m <sup>2</sup> um (3) | m <sup>2</sup> Promedio | frecuencia de ocurrencia UM Con Rec/UM totales | % area muestreable | IPBAN | IPBANMax | Evaluación              |
|-----------|-------------------------|-----------------------------|---------------------------|-----------------------|-----------------------|-----------------------|-------------------------|--|--------------------|-------|----------|-------------------------|
| 207123047 | hasta 20 m              |                             |                           | 0                     | 0                     |                       | 0,000                   | 1,00   | 50                 | 0,0   |          | No existe Banco Natural |
|           |                         |                             |                           |                       |                       |                       |                         |  |                    |       |          |                         |
|           |                         |                             |                           |                       |                       |                       |                         |  |                    |       |          |                         |
|           |                         |                             |                           |                       |                       |                       |                         |  |                    |       |          |                         |
|           |                         |                             |                           |                       |                       |                       |                         |  |                    |       |          |                         |

*ehf*  
EHF/ehf  
C.I. N° 371/10